

# KEMPER

FORNELLONI IN GHISA  
 RÈCHAUD EN FONTE  
 CAST IRON STOVE  
 HORNILLO DE HIERRO FUNDIDO  
 GUSSEISERNER OFEN  
 PEĆ OD LIJEVANOG ŽELJEZA  
 LITINOVÝ VAŘIČ  
 BRÆNDEOVN I STØBEJERN  
 GIETIJZEREN KACHEL  
 PIEC NA ŹELIWNY  
 FOGÃO DE FERRO FUNDIDO  
 SOBĀ DIN FONTĀ  
 ЧУГУННАЯ ПЛИТА  
 LIATINOVÉ PEC  
 LITOŽELEZNA PEČ  
 ЧУГУНЕНА ПЕЧКА



**104985**

**104986**

FR – INSTRUCTIONS POUR L'INSTALLATION, D'UTILISATION ET DE MAINTENANCE  
 GB – INSTRUCTIONS FOR THE ASSEMBY, THE USE AND THE MAINTENANCE  
 ES – INSTRUCCIONES PARA LA INSTALACIÓN, USO Y MANTENIMIENTO  
 DE – ANWEISUNGEN FÜR DIE MONTAGE, DEN GEBRAUCH UND DIE INSTANDHALTUNG  
 BA – UPUTE ZA INSTALACIJU KORIŠTENJE I ODRŽAVANJE  
 CZ – POKYNY PRO INSTALACI, PROVOZ A UDRZBU  
 DK – SAMLING, BRUGS OG VEDLIGEHOULDELSSES VEJLEDNING  
 NL – GEBRUIKSAANWIJZING VOOR INSTALLATIE, GEBRUIK EN ONDERHOUD  
 PL – NAVODILA ZA MONTAŻO, UPORABO IN VZDRŽEVANJE  
 PT – INSTRUÇÕES PARA MONTAGEM, USO E MANUTENÇÃO  
 RO – INSTRUCȚIUNI PENTRU ASAMBLARE, UTILIZARE ȘI ÎNTREȚINERE  
 RU – ИНСТРУКЦИЯ ПО УСТАНОВКЕ, ИСПОЛЬЗОВАНИЮ И СОДЕРЖАНИЮ  
 SK – POKYNY NA INŠTALÁCIU PRE POUŽITIE A ÚDRŽBU  
 SI – NAVODILA ZA MONTAŽO, OBRATOVANJE IN VZDRŽEVANJE  
 BG – ИНСТРУКЦИИ ЗА СГЛОБЯВАНЕ, УПОТРЕБА И ПОДДРЪЖКА

**CE 1312**

TECHNICAL DATA – INFORMACIONES TÉCNICAS – TECHNISCHE DATEN – TECHNICKÉ INFORMACE – TECHNICKÉ ÚDAJE –  
TEKNISKE DATA – TECHNISCHE INFORMATIE – INFORMACJE TECHNICZNE – INFORMAÇÕES TÉCNICAS – DATE TEHNICE –  
ТЕХНИЧЕСКИЕ ДАННЫЕ – TEHNIČKI PODACI – TEHNIČNI PODATKI – ТЕХНИЧЕСКИ ДАННИ

## 104985

PAESE DI DESTINAZIONE PAYS DE DESTINATION DESTINATION COUNTRY PAÍS DE DESTINO ZEMĚ URČENÍ DESTINATIONS LAND LAND VAN BESTEMMING KRAJ PRZEZNACZENIA PAÍS DE DESTINO ȚARA DE DESTINAȚIE KRAJINA URČENIA NAMEMBNA DRŽAVA	BE – ES – FR – GB – GR – IE – IT – LU – PT – BG	CATEGORIA – CATEGORIE – CATEGORY – CATEGORIA – CATEGORIA – КАТЕГОРИЯ	I <sub>3+(28-30/37)</sub>	
		TIPO DI GAS – TYPE DE GAZ – GAS TYPE – TIPO DE GAS – TIPO DE GÁS – ВИД ГАЗ	Butano - Butane	Propano - Propane
		PRESSIONE – PRESSION – PRESSURE – PRESION – PRESSAO – НАЛЯГАНЕ	28-30 mbar	37 mbar
	CY – CZ – DK – EE – FI – HR – HU – IS – LT – LV – MT – NL – NO – RO – SE – SI – SK	KATEGORIE – KATEGORI – CATEGORIE – CATEGORIE – KATEGORIA – КАТЕГОРИЯ	I <sub>3B/P(30)</sub>	
		TYP PLYNU – GASTYPE – GASTYPE – TIP DE GAZE – TYP PLYNU – VRSTA PLINA	Butan - Butane	Propan - Propane
		TLAK – TRYK – DRUK – PRESIUNE – TLAK – PRITISK -	30 mbar	30 mbar
PL	KATEGORIA	I <sub>3P(37)</sub>		
	RODZAJ GAZU	Propan		
	CIŚNIENIE	37 mbar		
NUMERO BRUCIATORI – NOMBRE DE BRÛLEURS – NUMBER OF BURNERS – NÚMERO DE QUEIMADORES – ПОЧЕТ HOŘÁKOV – ANTAL BRÆNDERE – AANTAL BRANDERS – LICZBA PALNIKÓW – NÚMERO DE QUEMADORES – NUMĂRUL DE ARZĂTOARE – ПОЧЕТ HOŘÁKŮ – ŠTEVILO GORILNIKOV – БРОЙ ГОРЕЛКИ		1		
Ø INIETTORI – Ø INJECTEURS – Ø INJECTORS – Ø INYECTORES – Ø TRYSKY – Ø INJEKTORER – Ø INJEKTOREN – Ø INJEKTOR – Ø INYECTORES – Ø INIEKTOR – Ø VSTREKOVAČE – Ø INJEKTORJI – Ø ИНЖЕКТОРИ		1,38 mm		
PORTATA TERMICA NOMINALE – CAPACITE THERMIQUE NOMINALE – NOMINAL HEAT INPUT – CAPACIDAD CALORÍFICA NOMINAL – JMENOVITÝ TEPELNÝ PŘÍKON – NOMINEL VARMEKAPACITET – NOMINALE WARMTECAPACITEIT – NOMINALNA POJEMNOŚĆ TERMICZNA – CAPACIDAD TERMICA NOMINAL – CAPACITATE TERMICĂ NOMINALĂ – MENOVIŤÁ TEPELNÁ KAPACITA – NAZIVNA TOPLOTNA MOĆ – НОМИНАЛНА ТОПЛИННА МОЩНОСТ		8,00 kW		
CONSUMO – CONSOMMATION – CONSUMPTION – CONSUMO – SPOTREBA – FORBRUG – VERBRUIK – KONSUMPCJA – CONSUMO – CONSUM – SPOTREBA – PORABA – КОНСУМАЦІЯ		G30 582 g/h – G31 571 g/h		

## 104985D

BESTIMMUNGSLAND	DE – AT – CH	KATEGORIE	I <sub>3B/P(50)</sub>	
		GASTYP	Butane	Propane
		BETRIEBSDRUCK	50 mbar	50 mbar
BRENNER NUMBER		1		
Ø INJEKTOREN		1,20 mm		
NENNWÄRMEKAPAZITÄT		8,00 kW		
VERBRAUCH		G30 582 g/h – G31 571 g/h		

## 104986

PAESE DI DESTINAZIONE PAYS DE DESTINATION DESTINATION COUNTRY PAÍS DE DESTINO ZEMĚ URČENÍ DESTINATIONS LAND LAND VAN BESTEMMING KRAJ PRZEZNACZENIA PAÍS DE DESTINO ȚARA DE DESTINAȚIE KRAJINA URČENIA NAMEMBNA DRŽAVA	BE – ES – FR – GB – GR – IE – IT – LU – PT	CATEGORIA – CATEGORIE – CATEGORY – CATEGORIA – CATEGORIA – КАТЕГОРИЯ	I <sub>3+(28-30/37)</sub>	
		TIPO DI GAS – TYPE DE GAZ – GAS TYPE – TIPO DE GAS – TIPO DE GÁS – ВИД ГАЗ	Butano - Butane	Propano - Propane
		PRESSIONE – PRESSION – PRESSURE – PRESION – PRESSÃO – НАЛЯГАНЕ	28-30 mbar	37 mbar
	BG – CY – CZ – DK – EE – FI – HR – HU – IS – LT – LV – MT – NL – NO – RO – SE – SI – SK	KATEGORIE – KATEGORI – CATEGORIE – CATEGORIE – KATEGORIA – КАТЕГОРИЯ	I <sub>3B/P(30)</sub>	
		TYP PLYNU – GASTYPE – GASTYPE – TIP DE GAZE – TYP PLYNU – VRSTA PLINA	Butan - Butane	Propan - Propane
		TLAK – TRYK – DRUK – PRESIUNE – TLAK – PRITISK	30 mbar	30 mbar
PL	KATEGORIA	I <sub>3P(37)</sub>		
	RODZAJ GAZU	Propan		
	CIŚNIENIE	37 mbar		
NUMERO BRUCIATORI – NOMBRE DE BRÛLEURS – NUMBER OF BURNERS – NÚMERO DE QUEIMADORES – ПОЧЕТ HOŘÁKOV – ANTAL BRÆNDERE – AANTAL BRANDERS – LICZBA PALNIKÓW – NÚMERO DE QUEMADORES – NUMĂRUL DE ARZĂTOARE – ПОЧЕТ HOŘÁKŮ – ŠTEVILO GORILNIKOV – БРОЙ ГОРЕЛКИ		1		
Ø INIETTORI – Ø INJECTEURS – Ø INJECTORS – Ø INYECTORES – Ø TRYSKY – Ø INJEKTORER – Ø INJEKTOREN – Ø INJEKTOR – Ø INYECTORES – Ø INIEKTOR – Ø VSTREKOVAČE – Ø INJEKTORJI – Ø ИНЖЕКТОРИ		1,33 mm		
PORTATA TERMICA NOMINALE – CAPACITE THERMIQUE NOMINALE – NOMINAL HEAT INPUT – CAPACIDAD CALORÍFICA NOMINAL – JMENOVITÝ TEPELNÝ PŘÍKON – NOMINEL VARMEKAPACITET – NOMINALE WARMTECAPACITEIT – NOMINALNA POJEMNOŚĆ TERMICZNA – CAPACIDAD TERMICA NOMINAL – CAPACITATE TERMICĂ NOMINALĂ – MENOVIŤÁ TEPELNÁ KAPACITA – NAZIVNA TOPLOTNA MOĆ – НОМИНАЛНА ТОПЛИННА МОЩНОСТ		7,00 kW		
CONSUMO – CONSOMMATION – CONSUMPTION – CONSUMO – SPOTREBA – FORBRUG – VERBRUIK – KONSUMPCJA – CONSUMO – CONSUM – SPOTREBA – PORABA – КОНСУМАЦІЯ		G30 509 g/h – G31 500 g/h		

## 104986D

BESTIMMUNGSLAND	DE – AT – CH	KATEGORIE	I <sub>3B/P(50)</sub>	
		GASTYP	Butane	Propane
		BETRIEBSDRUCK	50 mbar	50 mbar
BRENNER NUMBER		1		
Ø INJEKTOREN		1,15 mm		
NENNWÄRMEKAPAZITÄT		7,00 kW		

VERBRAUCH

G30 509 g/h – G31 500 g/h

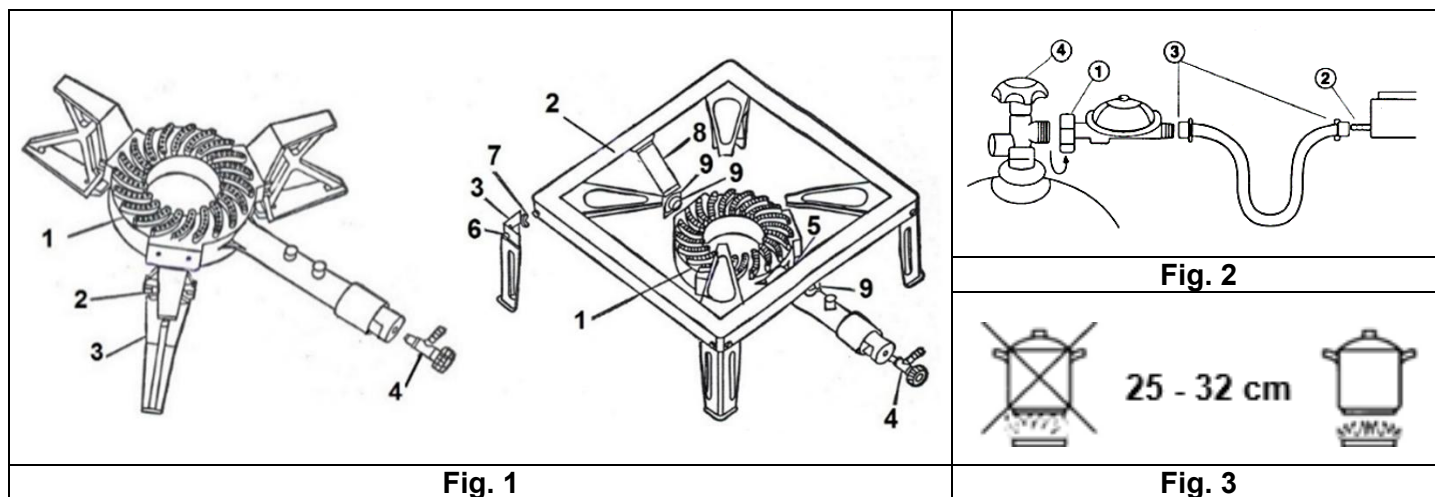

BG

**ПРЕДУПРЕЖДЕНИЯ ЗА БЕЗОПАСНОСТ**

**Важно: Прочетете внимателно тези инструкции преди да използвате уреда. Пазете тези инструкции за бъдещи справки.**



**Предупреждение:** По време на употреба този уред отделя въглероден оксид, който може да бъде опасен, ако се натрупа. Поради тази причина продуктът трябва да се използва само на открито, за да се осигури въздух за горене и да се избегне образуването на смеси, съдържащи неизгорял газ.

- САМО ЗА УПОТРЕБА НА ОТКРИТО. НЕ ИЗПОЛЗВАЙТЕ УРЕДА НА ЗАТВОРЕНИ ПОМЕЩЕНИЯ.**  
Ако се инсталира в обекти, които не са свързани към газоразпределителната мрежа или при временни събития, спазвайте действащите разпоредби.
- Този уред трябва да се държи далеч от запалими материали.
- Не поставяйте предмети на по-малко от 1 м от печката – нито над нея, нито от страни.
- Не позволявайте на домашни любимци да се движат свободно в близост до печката.
- Никога не оставяйте печката без надзор, когато е запалена.
- Никога не позволявайте на деца да се приближават до печката.
- ПРИ НАРУШЕНИЕ В РАБОТАТА ИЛИ ПРИ УСЕЩАНЕ НА МИРИЗМА НА ГАЗ, НЕЗАБАВНО ЗАТВОРЕТЕ КРАНА НА ГАЗОВАТА БУТИЛКА.**
- Не модифицирайте уреда. Всяка промяна може да бъде опасна и да причини наранявания или материални щети. НЕ извършвайте ремонти сами. Ремонтните дейности по уреда трябва да се извършват само от квалифициран персонал.
- Частите, запечатани от производителя или негов представител, не трябва да бъдат нарушавани или променяни от потребителя.
- Уредът става много горещ по време на употреба; препоръчва се използването на защитни ръкавици (например кухненски ръкавици) при работа с особено горещи компоненти.
- ПРЕДУПРЕЖДЕНИЕ:** Достъпните части могат да достигнат високи температури. Дръжте уреда далеч от деца.
- Отворите за вентилация не трябва да бъдат запушени. Ако вентилационните отвори се блокират частично или напълно, незабавно прекратете употребата на продукта, затворете крановете, както е описано, и занесете печката в оторизиран сервизен център.
- ПРЕДУПРЕЖДЕНИЕ:** Максималният диаметър на съда, който може да се нагрее, е 320 мм. Не използвайте съдове с по-голям диаметър.
- След дълъг период на неизползване проверете дали завъртането на клапана се извършва без затруднения и дали отворите на тръбата на горелката и Вентуриевата тръба са свободни от паяжини и пашкули.
- Не местете уреда по време на употреба.
- Изключете подаването на газ от газовата бутилка след употреба.
- Не поставяйте товар върху уреда, надвишаващ 50 кг.

**ИНСТРУКЦИИ ЗА СГЛОБЯВАНЕ (Фиг. 1)****104985 – 104985D:**

Прикрепете опорите (3) към горелката (1), като използвате винтовете (2). Закрепете здраво устройството и проверете неговата стабилност и здравина.

**104986 – 104986D:**

Прикрепете опорите (3) към конструкцията (2), като използвате винтовете (6) и ги затегнете с предоставената гайка (7). След като затегнете всичките четири опори, вземете горелката (1) и я

прикрепете към опората (8) посредством двата винта (9). Повторете тази операция от противоположната страна, като закрепите горелката към опората (5) с винт (9).

### ИНСТРУКЦИИ ЗА МОНТАЖ НА УРЕДА

**Тези операции трябва да се извършват в добре проветриви помещения и на достатъчно разстояние от открит пламък или запалими материали.**

1. Използвайте само газови бутилки, които отговарят на регламента TPED и други действащи нормативни уредби в страната на употреба с този уред.
2. Използвайте малка газова бутилка от 3 кг (минимум) до 15 кг (максимум).
3. Разстоянието между бутилката и уреда трябва да бъде най-малко 50 см.
4. Бутилката трябва да бъде поставена възможно най-далеч от уреда, без да се опъва маркучът.
5. Печката трябва да бъде свързана към газовата бутилка посредством гумен маркуч за LPG, съответстващ на стандартите на страната, в която ще се използва печката.
6. Маркучът не трябва да бъде по-дълъг от 1,5 м и трябва да се подменя съгласно действащото законодателство в страната, в която се използва уредът.
7. Винаги използвайте редуцир-вентил за ниско налягане, за да свържете печката към газовата бутилка. **ТОЙ ТРЯБВА ДА БЪДЕ САМО С ФИКСИРАНА НАСТРОЙКА**, нормализиран според представената таблица: 28–30 mbar за бутан и 37 mbar за пропан.
8. Маркучът трябва да бъде прикрепен към печката и към редуцир-вентила, в държавите, в които връзката е разрешена от потребителя, чрез **МЕТАЛНИ СКОБИ СЪС ЗАТВОРЕНА РЕШЕТКА, СЪВМЕСТИМИ С ГАЗ**.
9. Уверете се, че маркучът не е усукан, като поставите газовата бутилка в подходящо положение спрямо печката.
10. **МАРКУЧЪТ ВИНАГИ ТРЯБВА ДА СЕ ПОДМЕНИ, КОГАТО ИМА ПРОТРИВАНИЯ ИЛИ ИЗГАРЯНИЯ.**
11. Поставете печката на земята или на пода, винаги в хоризонтално положение. Никога не поставяйте печката върху повърхности от дърво, пластмаса или други запалими материали.
12. **НЕ ОПИТВАЙТЕ ДА РАБОТИТЕ С ПЕЧКАТА С МЕТАН.**
13. **ВНИМАНИЕ:** за да избегнете опасно прегряване на газовата тръба, **НЕ** монтирайте маркуча, като го прекарвате под или зад печката, а отстрани, като го държите далеч от зоната за готвене.

### СВЪРЗВАНЕ И СМЯНА НА БУТИЛКА

Газовата бутилка не трябва да се изпуска или да се борава с нея небрежно! Когато уредът не се използва, бутилката трябва да бъде изключена. Бутилките трябва да се съхраняват на открито във вертикално положение и недостъпни за деца. Никога не поставяйте бутилката на места, където температурата може да надвиши 50 °C. Не поставяйте бутилки близо до открит пламък или други източници на запалване.

**НЕ ПУШЕТЕ В БЛИЗОСТ ДО БУТИЛКАТА.**

**ВНИМАНИЕ:** бутилката трябва да се сменя на открито и далеч от всякакъв пламък или източник на топлина.

За монтажа на бутилката следвайте тези стъпки (**Фиг. 2**):

1. Затворете вентила на бутилката (4).
2. Проверете дали вентилът на печката е затворен.
3. Уверете се, че има уплътнение на редуцир-вентила и че то е в перфектно състояние, преди да прикрепите редуцир-вентила към новата газова бутилка.
4. Прикрепете редуцир-вентила (1) към бутилката.
5. **МОД. 104985 – 104986:** Поставете гумения маркуч от едната страна на приемника на печката (2), а от другата – на редуцир-вентила и го закрепете със скоби (3).  
**МОД. 104985D – 104986D:** Завинтете кримпвания маркуч от едната страна към резбовата връзка на горелката, а от другата – към редуцир-вентила.

### ТЕСТ ЗА ИЗТИЧАНЕ ПРЕДИ УПОТРЕБА ПРОВЕРЕТЕ ДАЛИ НЯМА ИЗТИЧАНИЯ.

Никога не използвайте открит пламък, за да проверите за течове, винаги използвайте разтвор на сапун и вода или нашия артикул 1726 Revel Gas. Проверете дали контролните копчета на скарата са затворени (OFF). Отворете крана на газовата бутилка. Нанесете разтвор на сапун и вода или наш артикул 1726 Revel Gas върху маркуча и всички връзки. Ако се появят мехурчета, това означава, че има теч и той трябва да бъде отстранен преди употреба. След отстраняването му повторете теста. След извършване на теста затворете подаването на газ към бутилката. Ако бъде установен теч и не можете да го отстраните, не се опитвайте да го поправите по друг начин, а вместо това използвайте сервизната помощ.

**В случай на изтичане на газ незабавно затворете вентила на газовата бутилка.**

### ФУНКЦИОНИРАНЕ

1. Проверете всички връзки преди да използвате уреда.
2. Никога не работете с гумен маркуч, който не е здраво закрепен с гореспоменатите метални скоби.
3. Не използвайте уреда, ако има теч, е повреден или не функционира правилно.
4. Поставете печката върху стабилна, хоризонтална, устойчива на топлина и незапалима повърхност.
5. Поставете печката на безопасно разстояние от запалими материали и предмети, чувствителни към топлина.
6. Уверете се, че кранът (4) на печката е **ЗАТВОРЕН** (завъртане по часовниковата стрелка).
7. Отворете напълно крана на газовата бутилка.
8. Завъртете ръкохватката на крана (4) по посока на часовниковата стрелка до максималната позиция.
9. Доведете пламък до горелката (1).
10. Уверете се, че горелката е запалена и регулирайте пламъка според вашите нужди.
11. Ако пламъкът угасне по някаква причина (вятър или разлята течност), незабавно затворете крановете на горелката и вентила на бутилката. Проверете причината за спирането и рестартирайте, ако няма проблеми с процеса на запалване.
12. Поставете тенджерата върху стойката на горелката, като се уверите, че е в стабилно положение и оборудването е правилно балансирано.
13. Уверете се, че пламъкът не излиза от дъното на големия съд.

14. Уверете се, че течности не излизат от тенджерата и не загасяват пламъка.
15. Не местете печката с работещ пламък.
16. Корпусът на печката (основата) може да се нагрее по време на употреба. Боравете с него единствено с ръкавици.

#### **ИЗПОЛЗВАНЕ НА СЪДОВЕ**

1. **ВНИМАНИЕ:** минималните и максималните размери на съдовете, които могат да се използват, са показани на Фиг. 3.
2. **ВНИМАНИЕ:** максималното тегло, което печката може да издържи, е 15 кг.
3. Поставете съда директно върху скарата, като се уверите, че е в перфектен баланс.
4. Регулирайте пламъка така, че да не преливат течности в съда, защото те могат да изгаснат горелката.

#### **СЛЕД УПОТРЕБА**

1. Затворете крана на газовата бутилка.
2. Затворете крана на печката.
3. Изчакайте печката да изстине, преди да я приберете.

#### **ПОЧИСТВАНЕ И ПОДДРЪЖКА – РЕМОНТ**

1. Прахоляк, мръсотия и мазнини могат да намалят ефективността на продукта и да повлияят на неговата безопасност.
2. Често почиствайте продукта след употреба и преди да го приберете, особено при дълги периоди на неизползване.
3. Никога не почиствайте уреда веднага след употреба. Винаги изчакайте да изстине.
4. Преди всяка операция по почистване или поддръжка винаги се уверявайте, че вентилът на бутилката е затворен и уредът е в положение OFF.
5. Почистете рамката с влажна кърпа. Не използвайте абразивни вещества, разтворители и запалими продукти.
6. В случай на неизправност никога не проверявайте печката лично, а се свържете с търговеца или квалифициран персонал. Във всеки случай частите, запечатани от производителя, не трябва да бъдат променяни от потребителя: всяка промяна по уреда може да бъде опасна.
7. Ако устройството не се използва дълго време, проверете крановете и липсата на замърсявания (или паяжини) вътре в горелката.
8. За да удължите живота на вашия продукт, пазете го от дъжд или приберете продукта, когато е студен, в оригиналната му опаковка и го съхранявайте на сухо място, далеч от прах.
9. Всички въпроси към отдела за обслужване трябва да бъдат отправяни към: KEMPER Srl.